

# SOLAR INVERTER

## Sezionatore sotto carico CC Sunways DCL 04/05/10



I sezionatori sotto carico CC Sunways sono conformi alla norma DIN VDE 0100-712 e sono obbligatori per tutti gli impianti FV progettati a partire dal 1° giugno 2006. Sono stati sviluppati per essere abbinati ai Sunways Solar Inverter della serie NT. Con i loro commutatori rotanti, tutti gli interruttori svolgono la funzione prescritta di sezionatore CC. Questo assicura che la tensione del generatore solare fornita all'inverter solare possa essere disinserita in caso di riparazioni e interventi di manutenzione. Grazie alla capacità di commutazione sotto carico, gli interruttori possono essere azionati anche durante l'esercizio - in casi di emergenza anche con l'impianto in funzione.

### Le caratteristiche del prodotto in sintesi

- È conforme alla nuova norma DIN VDE 0100-712
- Apparecchi pregiati e robusti
- Adatti ai Sunways Solar Inverter NT 2600 fino a NT 10000
- Montaggio semplice
- Tecnica di commutazione sicura grazie alla capacità di commutazione sotto carico

### Codice articolo

Sezionatore sotto carico CC DCL 04:	003016
Sezionatore sotto carico CC DCL 05:	003017
Sezionatore sotto carico CC DCL 10:	003015

### Informazioni e vendite

Sunways AG · Photovoltaic Technology  
Via Giacosa 3 · I-40132 Bologna · Telefono +39 (0)51 984 66 04  
Telefax +39 (0)51 984 66 06 · E-Mail info@sunways.it  
www.sunways.it

***sunways***  
Photovoltaic Technology

## DCL 04 e DCL 05

Gli apparecchi funzionano come cassetta di connessione del generatore per le fasi collegate in parallelo con un'uscita comune verso l'inverter solare.

Per i Solar Inverter NT 2600, NT 4000 e NT 5000 con fino a 3 fasi, è consigliabile impiegare il DCL 04. Per il NT 6000 è consigliabile scegliere il DCL 04 o DCL 05 in funzione della progettazione del generatore solare - in questo caso è necessario rispettare la massima corrente continua di 16 o 25 A.

Solar Inverter	Interruttore
NT 2600	DCL 04
NT 4000	DCL 04
NT 5000	DCL 04
NT 6000 (max. 16 A CC)	DCL 04
NT 6000 (max. 25 A CC)	DCL 05
NT 10000	DCL 10

## DCL 10

Per il Solar Inverter NT 10000 con tre ingressi MPP multitracking, l'interruttore adatto è il DCL 10. Questo può collegare separatamente tutte e tre le stringhe.

## Dati tecnici

Sezionatore sotto carico CC:	DCL 04	DCL 05	DCL 10
Funzione	Interruttore bipolare e cassetta di connessione per la connessione in parallelo di fino a 3 fasi	Interruttore bipolare e cassetta di connessione per la connessione in parallelo di fino a 3 fasi	Interruttore esapolare e cassetta di connessione per 3 fasi separate
Temperatura di esercizio	da -25 a +40 °C	da -25 a +40 °C	da -25 a +40 °C
Corrente di commutazione max.	16 A (CC)	25 A (CC)	10 A (CC) per ingresso
Tensione di commutazione max.	900 V (CC)	900 V (CC)	900 V (CC)
Corrente max. attraverso i morsetti di ingresso	10 A / morsetto	10 A / morsetto	16 A / morsetto
Numero di fasi max. / uscita	1	1	3
Classe di protezione	II	II	II
Peso	1,5 kg	1,5 kg	2,0 kg
Sezione max. del conduttore: nel morsetto di ingresso nel morsetto di uscita	4 mm <sup>2</sup> 6 mm <sup>2</sup>	4 mm <sup>2</sup> 6 mm <sup>2</sup>	6 mm <sup>2</sup> 6 mm <sup>2</sup>
Passacavo	8 x M16	8 x M16	12 x M16
Sezione max. del cavo	10 mm	10 mm	10 mm
Grado di protezione	IP 54	IP 54	IP 54

## Disegni quotati (dimensioni in mm)

### DCL 04, DCL 05

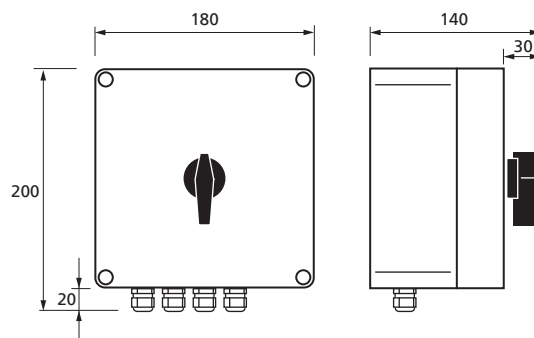

### DCL 10

